

Today **OMCN**

WE LIFT YOUR PROFIT

EDIZIONE X

LA SICUREZZA È UN TUO DIRITTO, LA QUALITÀ LA NOSTRA GARANZIA • SAFETY IS YOUR RIGHT, QUALITY IS OUR GUARANTEE • LA SÉCURITÉ EST VOTRE EXIGENCE, LA QUALITÉ NOTRE GARANTIE

5,5 TON PER TUTTI I GUSTI

Il 5,5 ton a due colonne della OMCN presentato a Bologna 2015 si è subito imposto sul mercato come prodotto di punta per il cliente che vuole un ponte per fare veramente tutto.

Con le diverse versioni di questo 2 colonne si può oggi avere dal ponte standard al ponte versione allargata con bracci completamente snodati. Con i suoi 5 modelli da 5,5Ton OMCN ha oggi la gamma di 2 colonne per veicoli commerciali più completa che l'officina possa richiedere:

199/R modello elettromeccanico per sollevare dalla vettura media alla maggior parte dei veicoli a passo lungo.

199/RL modello elettromeccanico con bracci extra-lunghi adatto per l'officina veicolo commerciale specializzata.

199/RX modello elettromeccanico a bracci a snodo multiplo in grado di sollevare il 100% dei veicoli in commercio, dalla Smart al veicolo commerciale a passo extra lungo.

199/WRL modello elettroidraulico a basso assorbimento con bracci standard ma larghezza interna delle colonne di 3000 mm in modo da poter prendere dalla più piccola delle city car fino ai furgoni a passo extra-lungo.

199/WRX modello elettroidraulico a basso assorbimento con bracci a snodo multiplo in grado (come il modello RX) di sollevare il 100% dei veicoli in commercio.

5,5 TON POUR TOUS

Le 2 colonnes OMCN en 5,5T présenté à l'édition 2015 du Salon de Bologne s'est tout de suite imposé sur le marché comme produit de pointe pour ceux qui veulent un pont vraiment capable de tout faire.

Aujourd'hui, le pont se décline du modèle standard au modèle à bras complètement articulés, en tout 5 versions, qui donnent à OMCN la gamme de 2 colonnes pour utilitaires la plus complète qu'un atelier puisse demander :

199/R électromécanique pour le levage des berlines classiques à la plupart des véhicules longs

199/RL électromécanique à bras extra-longs pour les garages spécialisés sur les utilitaires

199/RX électromécanique à bras articulés capable de lever 100% du parc automobile en circulation.

199/WRL électro-hydraulique, faible absorption électrique, bras standard, largeur entre les poteaux 3000 mm pour lever de la plus petite des citadines aux plus longs fourgons.

199/WRX électro-hydraulique, faible absorption, bras articulés, capable (comme le RX) de lever 100% du parc automobile en circulation.

5,5 TON FOR ALL

The two-post lift 5,5 Ton by OMCN shown in Bologna 2015 has already become the top class product for the professionals who want a lift that can do really everything.

Several versions of the lift exist from the standard version to the model with fully articulated arms. 5 models in 5,5 Ton capacity : OMCN offers now the largest range of 2 post lifts for commercial vehicles :

199/R electromechanical to lift medium cars and most of long wheel-based ones as well.

199/RL electromechanical with extra-long arms for workshops focused on commercial vehicles

199/RX electromechanical with fully articulated arms – it can lift 100 % of the vehicles now existing, from the small Smart to extra-long wheel based commercial vehicles.

199/WRL electro-hydraulic, low electric absorption, standard arms, 3000 mm wide between columns to lift small city cars as well as extra-long wheel based vans

199/WRX electro-hydraulic, low electric absorption, fully articulated arms – like the RX version, it can lift 100 % of the vehicles now existing.

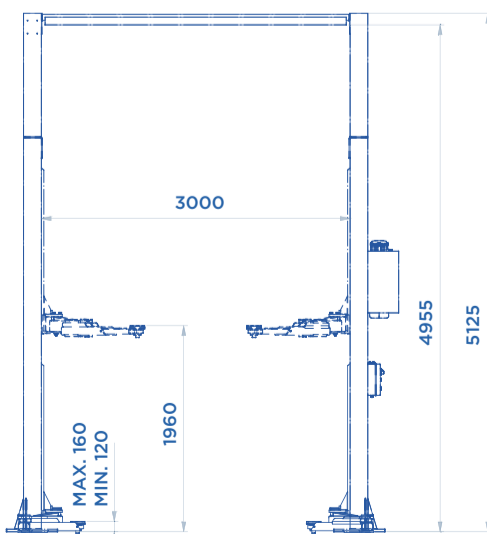

199/WRX

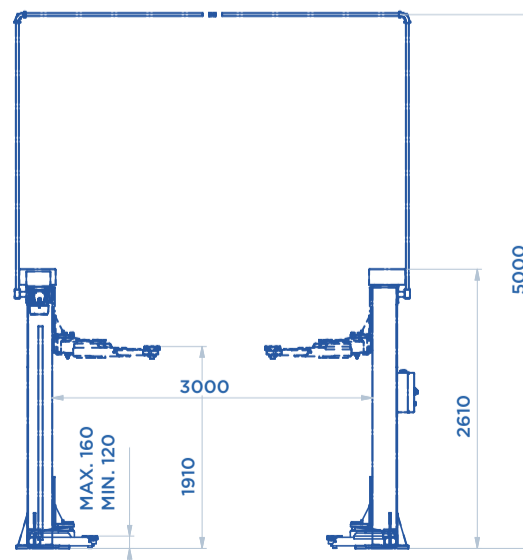
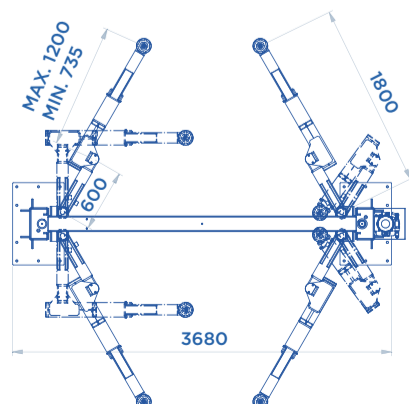

199/RX

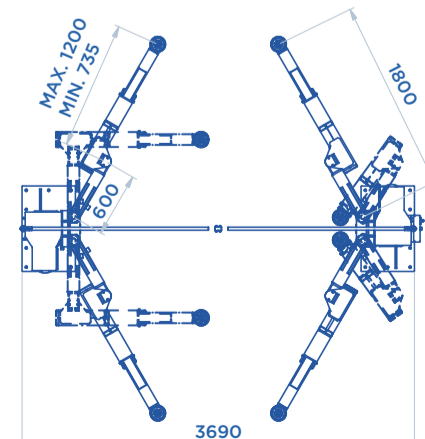

XLINE LA MUTAZIONE DEL SOLLEVATORE A FORBICE

Diventata ormai una realtà, è il modello che ha rivoluzionato il sistema di sollevamento a forbice.

Infatti questa serie, oggi già disponibile nella portata da 5 Ton, e presto fornibile anche nelle portate da 7 - 13 - 23 - 35 Ton, utilizza un sistema completamente idraulico a 4 pistoni con allineamento elettronico e PLC di controllo e autodiagnosi interna.

La peculiarità di questo sistema è il sollevamento mediante 4 forbici con doppio punto di

appoggio a terra, per una migliore garanzia di planarità e facilità di installazione.

Grazie a questo sistema si ottiene il massimo dal sistema di allineamento e si guadagna molto spazio libero operativo al di sotto delle pedane. Una serie che modifica radicalmente il concetto di ponte a forbice rendendolo ancora più duttile e performante.



X - LINE: LA MUTATION DU PONT CISEAUX

Le modèle qui va révolutionner le levage à ciseaux est devenu réalité.

Série disponible en 5 Tonnes, et bientôt en 7 - 13 - 23 - 35 Tonnes, basée sur un système 100% hydraulique à 4 vérins avec alignement contrôlé par automate et diagnostic embarqué.

Sa particularité ? Un levage via 4 ciseaux avec double appui au sol pour optimiser la planéité et faciliter l'installation.

Ce concept obtient le maximum du système d'alignement tout en offrant un gain de place énorme sous les rampes. Un changement radical dans le concept du pont ciseaux, encore plus polyvalent, encore plus performant.

X - LINE: SCISSOR LIFT CHANGE

X-Line has become reality : a revolution in the scissor lifts' world.

The series is available in 5 Ton capacity and shall soon be supplied in 7 - 13 - 23 - 35 Ton. The lift features a 4-pistons system using electronic alignment, PLC control and embedded self-diagnostic.

Highlight point ? 4 scissors with double foot-hold on the floor to guarantee planarity and ease installation.

This solution makes the best use of the alignment system and leaves free a lot of room under the platforms to work. The series radically changes the concept of scissor lifts : ductile and efficient more than ever.



WIRELESS PER TUTTI I GUSTI

La tecnologia senza fili, che sta spopolando ormai in tutti i settori e in ogni configurazione, non poteva non colpire anche il settore automotive del sollevamento e dei provagiochi.

Le colonne mobili OMCN per veicoli industriali modello 995W, già presentate con tecnologia wireless 6 anni fa, sono state completamente riviste ed aggiornate.

- Il nuovo software e la nuova scheda elettronica di gestione sono in grado di essere programmati da remoto, permettendo una più rapida installazione e configurazione.
- Restano sempre della medesima classe di protezione dalle interferenze, ma con questo nuovo standard elettronico saranno in grado di essere molto più performanti e soprattutto competitive a livello economico.
- Il sistema è dotato di un display a colori da 5" in alta definizione per ogni colonna dal quale vengono visualizzate tutte le informazioni utili sul funzionamento.
- La serie delle colonne mobili con questa configurazione è in continua evoluzione; si potrà applicare questa nuovo sistema anche su altre portate ed ampliare ulteriormente la già ricca gamma dedicata al veicolo pesante.



PULSANTIERA DI COMANDO PROVAGIOCHI WIRELESS.

Sin da oggi è possibile ordinare in fase costruttiva l'art. 856 o 856/A su tutti i ponti sollevatori dove è presente un provagiochi OMCN a 4 o 8 movimenti, sia standard che per linee di revisione.

La pulsantiera è dotata di un innovativo sistema di attivazione piezoelettrica il quale permette di poter sempre e in ogni caso attivare il provagiochi anche a batteria completamente scarica! Lo stesso sistema è poi equipaggiato di lampada a led con accensione a movimento e viene fornito di tappetino ad induzione per la ricarica della batteria, necessaria per il solo funzionamento della lampada a led. Con questo strumento sarà più facile e più sicuro controllare i giochi dei mezzi e muoversi attorno ai veicoli senza lo spiacevole ingombro del cavo elettrico.



WIRELESS POUR TOUS LES GOUTS

La technologie sans fil s'est propagée dans tous les secteurs d'activités et sous toutes les configurations possibles, jusqu'au levage auto et plaques à jeux. Les colonnes mobiles OMCN pour véhicules industriels modèle 995W, intégrées au catalogue il y a déjà 6 ans, ont été entièrement revues et modernisées.

- Elles bénéficient d'un nouveau logiciel et d'une nouvelle carte mère programmables à distance, pour une phase d'installation et de configuration encore plus rapide.
- Elles font toujours partie de la même classe de protection anti-interférence, mais grâce à ce standard électronique, offriront des prestations encore plus intéressantes pour un prix beaucoup plus agressif.
- Affichage couleur 5" haute définition sur chaque colonne pour accéder à toutes les informations utiles sur le fonctionnement en cours.
- Avec cette configuration, la série des colonnes mobiles est en constante évolution : le nouveau système pourra s'appliquer à d'autres capacités de levage pour élargir une gamme déjà bien fournie consacrée au poids lourds.

PLATINE DE COMMANDES POUR PLAQUE À JEUX SANS FIL.

Vous pouvez dès aujourd'hui commander votre nouveau pont doté de plaques à jeux OMCN à 4 ou 8 mouvements avec l'art. 856 ou 856/A en option.

La platine fonctionne sur un système innovant d'activation piézoélectrique qui permet d'actionner les plaques à jeux même quand les batteries sont complètement à plat ! Dotée de lampe à led avec détecteur de mouvement et d'un tapis à induction pour recharger la batterie, uniquement consacrée à la lampe à led. Un outil qui facilite le contrôle des jeux en toute sécurité, et qui consent de se déplacer en toute liberté autour du véhicule sans s'empêtrer dans les câbles.

WIRELESS FOR ALL TASTES

Wireless technology has now spread everywhere, under many kind of different configurations, included auto lifts and play detectors markets. OMCN wireless mobile columns for heavy vehicles model 995W has been available in our product range for 6 years, and have been now completely reviewed and updated.

- They have now a new software and a new motherboard that can be set up by remote control, to install and set them quicker.
- They're still part of the same class of protection from interferences, but thanks to this electronic standard they will be able to be much more performing and above all cheaper.
- The system is equipped with a 5" colour display HD for each column to have a fast access to the useful information about the functioning.
- The series of the mobile columns with this configuration is in continuous development: this new system can be applied to other capacities to increase the product range, already rich in different solutions, dedicated to heavy vehicles.

WIRELESS REMOTE CONTROL FOR PLAY DETECTORS.

By now, you can add art. 856 or 856/A as an optional when you order a lift equipped with OMCN 8 or 4 movement play detector.

The remote control works through piezoelectric system, which allows to activate the play detector in every moment even when the battery is completely discharged! This item is also equipped with a LED lamp with a movement sensor and an induction mat to charge the battery, which is dedicated to the LED lamp only. Checking vehicle plays has never been so easy and secure, and you can move around the lift without bothering about cables.



LAST MINUTE NEWS !

Vista la continua richiesta di mercato per l'aggiornamento di soluzioni anche esistenti, da settembre 2015 con il codice OMCAAA85600 è possibile ordinare il kit di modifica lampada e controllo wireless da installare su un ponte esistente (solo se lo stesso risulta dotato di PLC).

LAST MINUTE NEWS !

Considering the growing market demand for upgrades, it is possible since September 2015, to order a kit of modification lamp + remote control to install on lifts only with PLC. Product code to order: OMCAAA85600.

DERNIERE MINUTE !

Vue la demande croissante du marché pour l'évolution des solutions déjà existantes, à partir de septembre 2015, il sera possible avec le code produit OMCAAA85600 de commander le kit de modification lampe + commande wifi à installer sur un pont déjà existant (uniquement pour les ponts dotés d'un automate).



IL PRIMO DELLA CLASSE

L'articolo 718 è il ponte a doppia forbice elettroidraulico da 3,5 Ton che ormai da oltre 10 anni è fiore all'occhiello dei sollevatori a contatto sotto scocca della produzione OMCN.

È fornibile sia in versione sopra pavimento che versione da incasso art. 719. Questo sollevatore in versione ribassata ha caratteristiche che lo rendono unico nel suo genere e gli hanno permesso di diventare punto di riferimento nelle officine di tutto il mondo:

- Portata da 3,5 Ton omologata per reversibilità di carico totale (EN 1493).
- Prolunghe manuali con supporto rinforzato per garantire il massimo della portata anche quando tutte aperte. 4 pistoni con sistema volumetrico a compensazione idraulico.
- Blocco idraulico di distribuzione dotato di valvole di controllo per la ripartizione del carico.
- Nessun punto di ingrassaggio o manutenzione ordinaria.
- Massima operatività di sollevamento: dalla city car a tutti i Suv di ultima generazione.



PREMIER DE LA CLASSE

10 ans déjà que le 718-719, petit ciseaux électro-hydraulique en 3,5 Tonnes, est le produit de pointe du levage sous coque chez OMCN.

Disponibile in versione posé au sol art.718 ou encastré art.719. Pont extra-plat aux caractéristiques qui le rendent unique en son genre, il est aujourd'hui la référence des concessionnaires du monde entier :

- 3,5 Tonnes de capacité homologué pour réversibilité totale de la charge
- Rallonges manuelles avec support renforcé pour garantir la capacité de levage maximum même ouvertes à fond
- 4 vérins en système volumétrique à compensation hydraulique
- Bloc de distribution hydraulique avec vanne de contrôle de la distribution de charge
- Zéro point de graissage, zéro entretien quotidien
- Levage hyper polyvalent : de la citadine aux SUV de toute dernière génération

FIRST CLASS

718-719, 3,5 Ton, have been OMCN top twin-scissor lifts for 10 years by now.

Available as floor version art.718 or recessed version art.719. Low profile lift, with really unique features that make it the top reference for the workshops all around the world:

- 3,5 Ton capacity certified for total reversibility
- Reinforced manual extensions capable to hold max declared capacity even when completely extracted
- 4 pistons working on hydraulic compensation volumetric system
- Hydraulic distributor with valves to control load distribution
- No greasing, no ordinary maintenance
- Large spectrum of possibilities : it can lift city cars as well as last generation SUV



24020 VILLA DI SERIO (BG) ITALY
Via Divisione Tridentina, 23
T. 035/423.44.11
F. 035/423.44.41 • 035/423.44.42
www.omcn.it • info@omcn.it

EXPORT
T. +39.035.423.44.16
F +39.035.423.44.49
www.omcn.com
info@omcn.com

