

LA SÉCURITÉ EST VOTRE EXIGENCE, LA QUALITÉ NOTRE GARANTIE

MADE IN ITALY



ART. 199/RV *All-in-One*

RELEVÉ TECHNIQUE

- Bras à articulation multiple pour le levage de véhicules de la Smart jusqu'au fourgon à entraxe long.
- La solution universelle pour tout le parc de véhicules aujourd'hui en circulation.
- Espace utile entre les colonnes de 3 mètres.
- Structure colonne monocoque pour une robustesse maximum.
- Moteurs auto-ventilés munis d'une protection pour empêcher les surchauffes.
- Synchronisation des chariots par carte électronique à diagnostic embarqué des pannes. Zéro entretien.
- Déplacement du chariot sur 6 galets en acier pour une stabilité maximum dans toutes les conditions de chargement.



199/RV | 6000 Kg | 3,5+3,5 KW | 400V • 50HZ | 1530

Puissance moteur

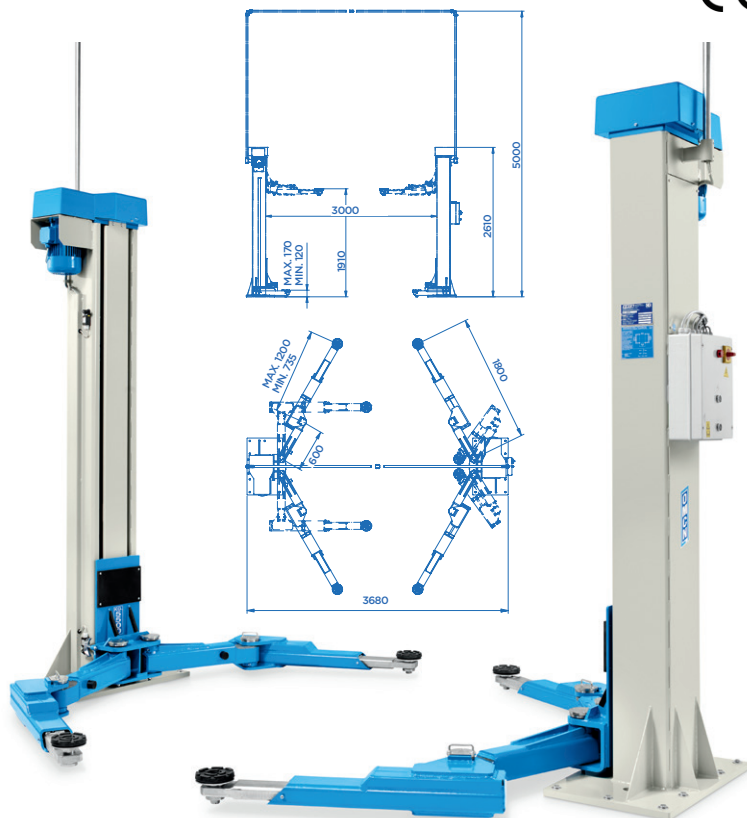

ACCESSOIRES EN OPTION

ART. N199/RX

RELEVÉ TECHNIQUE

- Fourches spéciales pour soulever le véhicule par les roues afin de libérer complètement l'accès aux bas de caisse.
- Indispensable pour enlever le groupe batterie par le bas.
- Montage ultra facile: il suffit de retirer les tampons fournis avec le pont et de monter les fourches à leur place.
- Utilisez-les quand vous le souhaitez: nul besoin de faire l'achat d'un pont uniquement pour cet usage.
- Fourches dotées de rouleaux montés sur roulements pour que la roue tourne librement.

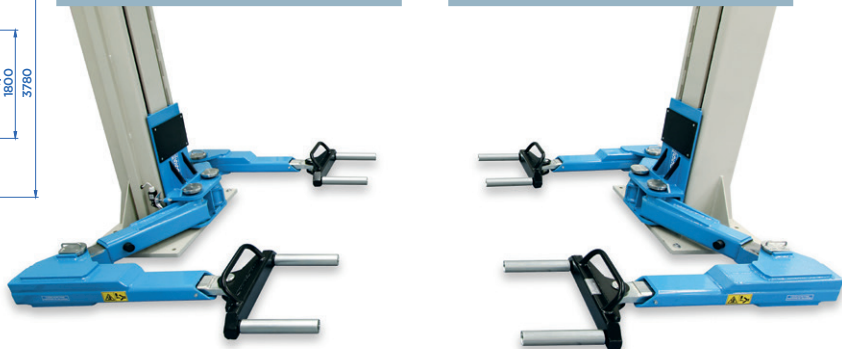
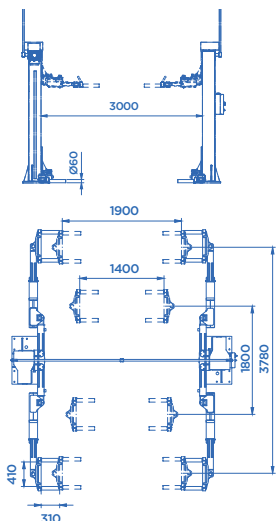

N199/RX | 1000 Kg X 4

